

PUMP'IN TANK

FR-Manuel d'instruction

Cet appareil est conçu pour gonfler des pneus de voitures, camionnettes, vélos, motos, tracteur de jardin, aussi tout type de ballons.

Il peut aussi gonfler de grandes masses d'air : bateau gonflable, canots, piscine gonflable, baudruches, mais pas les paddles gonflables qui nécessitent des embouts spécifiques.

Il n'est pas conçu pour gonfler des gros pneus de type camion, tracteur agricole.





Sa réserve d'air permet une autonomie sans source d'énergie, d'une capacité de 6L, idéal pour faire l'appoint de pneus de véhicules à distance.

Avant d'utiliser le mini-compresseur, lire attentivement le manuel d'utilisation !

Le manuel d'utilisation doit-être conservé en permanence avec le mini-compresseur.

Toute utilisation inappropriée du produit risquerait de provoquer des dommages matériels ou de blesser l'utilisateur.

1-PRECAUTIONS DE SECURITE

	Avant la mise en service, lisez le mode d'emploi et les consignes de sécurité, et respectez-les !		Portez une protection auditive. L'explosion au bruit peut entraîner une perte d'audition.
	Attention aux pièces brûlantes !		Attention à la tension électrique !
	Attention au démarrage automatique !		Ne pas ouvrir la vanne avant que le tuyau soit branché !

1- avant l'usage

- Contrôler si l'appareil n'est pas endommagé avant chaque utilisation.

Si vous constatez que le mini-compresseur est dégradé : les fils électriques, le corps du mini-compresseur, la réserve d'air, le produit sera hors d'usage, il devra être pris en charge par un réparateur professionnel ou jeté et recyclé.

- Vérifier que les pièces mobiles soient toutes opérationnelles.

- L'appareil n'a pas été construit pour être utilisé de manière intensive (commercial ou artisan).

2- pendant l'usage

- Ne pas laisser l'appareil branché à une prise sans surveillance.

- Seules les personnes suffisamment matures et consciente des risques liés à l'usage sont habilitées à l'utilisation.
- Ne pas placer le compresseur sur ou à proximité de sources de chaleur directe et ne l'exposez pas à la lumière directe du soleil.

- Ne pas utiliser le compresseur dans ou à proximité d'un environnement inflammable et/ou explosif.

- Ne pas utiliser l'appareil dans un environnement corrosif ou explosif, tenir à distance de toute source d'étincelle.

- La machine doit travailler sur une surface plane.

- Ne pas l'utiliser dans un environnement humide ou sous la pluie, risque d'électrocution.

- Évitez d'utiliser des rallonges trop longues qui provoquent une chute de tension.

- Ne pas plier et ne pas bloquer le flexible pendant le fonctionnement du mini-compresseur.

- Tenir le câble éloigné de la chaleur, d'huile ou d'arrêtes coupantes.

- le compresseur est conçu pour travailler sur une plage de +5°C à +40°C. Température plus basse, le moteur peut avoir des difficultés au démarrage, plus chaud, risque de surchauffe.

- L'appareil ne peut être utilisé branché qu'à l'intérieur, dans un endroit propre et sec.
- Tenir l'appareil hors de portée des enfants.
- Tenir à l'écart les enfants des éléments d'emballage : risque d'asphyxie ou d'ingestion.
- l'appareil génère un champ magnétique qui peut interférer avec des dispositifs médicaux (stimulateur cardiaque...), ne pas utiliser l'appareil pour les personnes concernées.
- Utiliser des lunettes de protection !
- Utiliser une protection auditive !

3- après l'usage

- Après utilisation, laisser l'appareil se refroidir, risque important de brûlures.
- Immédiatement débrancher l'alimentation pour que le produit ne puisse être utilisé par mégarde ou par autrui.
- Toute opération de nettoyage de l'appareil, de démontage, d'entretien, doit se réaliser câble débranché.
- Le mini-compresseur n'est pas étanche, ne pas l'immerger et ne pas le laver à grande eaux. Le nettoyer avec un chiffon légèrement humide et le stocker au sec.
- Ne pas utiliser de produits nettoyants.
- Le mini-compresseur ne contient aucune pièce dont l'entretien ou le remplacement pourrait être réalisé par l'utilisateur.
- Ne jamais démonter ou tenter de remplacer des éléments.
- Tenir l'appareil hors de portée des enfants.

Le fabricant ne pourra être tenu responsable en cas de :

- mauvaise manipulation.
- non-respect des précautions de sécurité.
- de travaux de réparation effectués par un tiers non agréé.
- Mauvaise utilisation
- Utilisation de la machine à d'autres fins que celles décrites dans ce manuel.

2-CARACTERISTIQUES TECHNIQUES

Alimentation : 230V – 50Hz
 Puissance maximale : 1200W
 Régime du compresseur : 3450 T/min
 Capacité : 180L/min
 Indice de protection : IP20
 Volume du réservoir : 6L
 Poids : 7.6Kg
 Pression max : 8 Bars.
 T° de fonctionnement : 5°C - 40°C
 Niveau de puissance acoustique Lwa : 97 dB (A)
 Niveau de pression acoustique 85 dB (A)
 Type de lubrification: sans huile

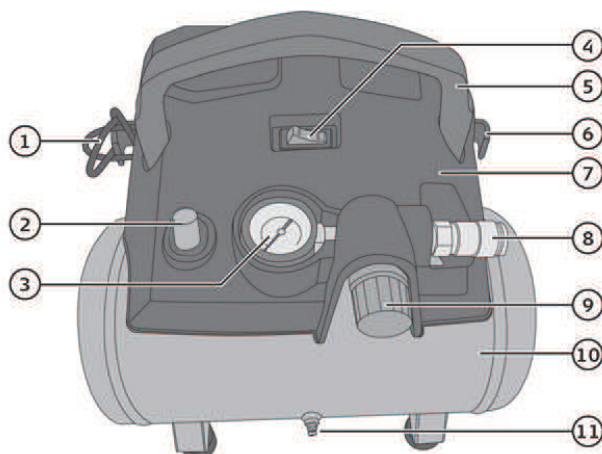

1. Cordon d'alimentation
2. Vanne de sécurité
3. Manomètre
4. Commutateur d'alimentation
5. Poignée
6. Dispositif de retenue de câble (de chaque côté)
7. Carter moteur
8. Sortie d'air
9. Bouton de réglage de pression
10. Réservoir d'air
11. Robinet de vidange

3- MODE D'EMPLOI

Avant chaque utilisation, veuillez inspecter l'état général du compresseur d'air.

Préparation de l'utilisation.



ATTENTION ! Assurez-vous systématiquement que l'interrupteur du compresseur (2) est en position "OFF" et que le cordon d'alimentation est débranché.

Préparation du compresseur

REMARQUE : Retirez la fiche de la prise de courant avant de procéder au réglage, à l'entretien ou à la maintenance.

En plus des outils pneumatiques, votre compresseur peut être raccordé à plusieurs accessoires appropriés pour le soufflage, le lavage et la pulvérisation. Pour les caractéristiques techniques et les instructions détaillées, veuillez vous reporter aux instructions fournies pour chaque accessoire.

Une fois les accessoires branchés, le compresseur est prêt à l'emploi.



- ▶ Insérez et serrez un connecteur (4) dans la sortie d'air, si tel n'est pas encore le cas. Un petit morceau de ruban PTFE peut être nécessaire sur les filetages pour éviter les fuites d'air.
- ▶ Insérez un raccord euro libre dans le connecteur euro.
- ▶ Mettez le compresseur en marche en poussant le commutateur (2) en position « ON ».
- ▶ Faites fonctionner le compresseur pendant 30 minutes en laissant la pression s'échapper.
- ▶ Tournez entièrement le cadran du régulateur dans le sens antihoraire pour permettre à la pression de s'accumuler. Une fois la pression maximale atteinte, la machine s'arrête automatiquement.
- ▶ Éteignez le compresseur en poussant sur le commutateur (2) en position « OFF » et ouvrez la soupape de régulation pour permettre à l'air de s'échapper.



Humidité de l'air comprimé

Lorsque l'humidité est élevée ou lorsqu'un compresseur est utilisé en continu pendant une période prolongée, de l'humidité peut s'accumuler dans le réservoir. En cas d'utilisation d'un pulvérisateur de peinture ou de jet de sable, cette eau est expulsée du réservoir et du pulvérisateur à travers le tuyau sous forme de gouttelettes mélangées avec le produit pulvérisé.

IMPORTANT : Cette condensation peut causer des taches d'eau lors de l'application de peinture, surtout lorsqu'il s'agit de peintures autres que les peintures à base d'eau.

S'il s'agit du sablage, le sable s'accumule et obstrue le pulvérisateur, ce qui le rend inefficace. Un filtre situé le plus près possible du pulvérisateur dans la conduite d'air, permet d'éliminer cette humidité.

Eau de condensation

L'eau de condensation doit être évacuée après chaque usage en ouvrant la vanne de purge (fond du récipient sous pression). Pour ce faire, vous devez dévisser lentement et prudemment (pas plus d'un tour) la vanne de purge du réservoir jusqu'à ce que l'air comprimé et la condensation vide le réservoir. Ensuite, resserrez la vanne.



Valve de sécurité

La Valve de sécurité est paramétrée sur la pression maximale du récipient sous pression. Il est interdit de régler la Valve de sécurité ou d'enlever son scellé.

Nettoyage du filtre d'aspiration

- ▶ Le filtre en cuivre empêche l'entrée de corps étrangers et de poussière.
- ▶ Il est nécessaire de le nettoyer ou de le remplacer en cas de baisse des performances ou au plus tard après 100 heures d'utilisation.
- ▶ Les petits dépôts de poussière peuvent être nettoyés à la brosse ou avec un pistolet à air comprimé.
- ▶ Lorsqu'il est très sale, le filtre doit être nettoyé dans l'essence pendant trois minutes. Il doit ensuite être séché.

Réglage de l'interrupteur de pression

L'interrupteur de pression est paramétré en usine.

La pression de démarrage est d'environ 6 bars, la pression d'arrêt est d'environ 8 bars.

Vanne de sécurité

MISE EN GARDE : NE RETIREZ PAS LA VANNE DE SÉCURITÉ ET NE TENTEZ PAS DE LA RÉGLER !

Cette vanne (6) doit être vérifiée de temps en temps sous pression en tournant la vanne à la main. Si de l'air s'échappe après le relâchement de la vanne ou si la vanne est coincée, elle DOIT être remplacée.

Protection contre la surcharge thermique

MISE EN GARDE : CE COMPRESSEUR EST ÉQUIPÉ D'UNE PROTECTION CONTRE LA SURCHARGE THERMIQUE À RÉARMEMENT AUTOMATIQUE, QUI ARRÊTE LE MOTEUR EN CAS DE SURCHAUFFE.

Si le protecteur contre la surcharge thermique arrête fréquemment le moteur, recherchez les causes suivantes.

- ▶ Basse tension.
- ▶ Filtre à air bouché.
- ▶ Manque de ventilation adéquate.

MISE EN GARDE : SI LA PROTECTION CONTRE LA SURCHARGE THERMIQUE EST ACTIVÉE, LE MOTEUR DOIT REFROIDIR AVANT QUE LE DÉMARRAGE NE SOIT POSSIBLE. LE MOTEUR REDÉMARRE AUTOMATIQUEMENT SANS AVERTISSEMENT S'IL EST BRANCHÉ À UNE PRISE ÉLECTRIQUE ET QUE L'APPAREIL EST ALLUMÉ.

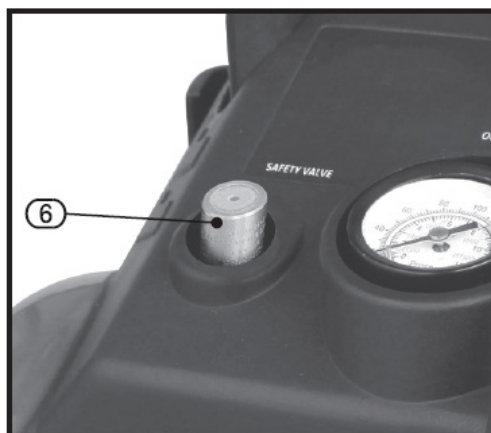

5-DEPANNAGE – REPARATION – SAV- GARANTIE - MISE AU REBUS

Dépannage

Panne	Cause possible	Remède
Le compresseur ne marche pas.	<ul style="list-style-type: none">• Pas de tension secteur.• Tension secteur trop basse.• Température extérieure trop faible.• Moteur surchauffé.	<ul style="list-style-type: none">• Contrôler le câble, la fiche, le fusible et la prise de courant.• Evitez des rallonges trop longues. Utilisez des rallonges ayant des conducteurs d'une section suffisante• Ne pas travailler à une température inférieure à +5°C.• Laisser refroidir le moteur, le cas échéant, supprimer la raison de la surchauffe
Le compresseur fonctionne, cependant aucune pression n'est présente.	<ul style="list-style-type: none">• Soupape anti-retour non étanche• Joints endommagés.• vis fileté de vanne de purge non étanche	<ul style="list-style-type: none">• Remplacer la soupape anti-retour.• Contrôler les joints, faire remplacer les joints endommagés dans un atelier SAV.• Resserrer la vis manuellement. Contrôler le joint de la vis, le remplacer le cas échéant.

Réparation

Seul un réparateur agréé pourra réparer votre appareil sans quoi la garantie sera caduque et la responsabilité du fabricant ne pourra être mise en cause en cas de problème.

SAV

Le sav des pièces est assuré par PROakcess sarl, 5 rue de l'innovation, BE-7503 Froyennes.
sav@proakcess.com

REBUS



Comme l'indique ce logo, conformément à la directive relative aux déchets d'équipements électriques et électroniques (2012/19/UE) et aux lois nationales, ce produit ne peut pas être jeté avec les déchets ménagers. Ce produit doit être mis au rebut dans un centre de collecte adapté au recyclage et à la revalorisation de ce type de déchet.

DECLARATION DE CONFORMITE CE

PROAKCESS sprl en tant qu'importateur

5, rue de l'innovation

7503 Froyennes

Belgique

Représenté en la personne de Michael Dumortier, autorisée à constituer le dossier technique.

Déclare que la machine neuve :

Mini-compresseur 230V/8 bars

De marque : PUMP'IN

Modèle : TANK

Code/EAN : 245/3760066272458

Dont le numéro de série est : AS230004L

COMPRESSEUR JW811001/AC010149

Satisfait à l'ensemble des dispositions suivantes :

- La directive 2006/42/EC relative aux machines.
- La directive 2014/30/EU relative à la compatibilité magnétique.
- La directive 2011/65/EU relative à la limitation de l'utilisation de certaines substances dangereuses dans les équipements électriques et électroniques.
- 2014/68/EU compresseur.

Et est conforme aux normes :

- EN 1012-1 :2010
- EN 60204-1 : 2006 +A1 : 2009
- EN 60204-1 : 2018
- EN62321-1 : 2013
- EN62321-2 : 2013
- EN62321-3 : 2013
- EN62321-4 : 2013 + A1 :2017
- EN62321-5 : 2013
- EN62321-6 : 2015
- EN62321-7 : 2015
- EN62321-8 : 2017

Fait à Froyennes, le 10 fevrier 2023 par Michael Dumortier, gérant de PROakcess srl.



Fabriqué en Chine

PROAKCESS srl – 5, rue de l'innovation, 7503 Froyennes, Belgique.
www.PROAKCESS.com

PUMP'IN TANK

UK-Instruction manual

This device is designed to inflate cars, vans, bikes, motorcycles, garden tractor tires, also any type of balls.

It can also inflate large masses of air: inflatable boat, canoes, inflatable pool, inflatables, but not inflatable paddles that requires specific tips.

It is not designed to inflate big truck type tires, agricultural tractor.







Its reserve of air allows an autonomy without source of energy, of a capacity of 6L, enough to make refill of tires of vehicles at a distance.

Before using the mini-compressor, read the user manual carefully!

The operating manual must be kept permanently with the mini-compressor.

Improper use of the product may result in property damage or injury to the user.

1-SECURITY PRECAUTIONS

	Read and follow the operating and safety instructions before you start working with this power tool.		Wear ear-muffs. this impact of noise can cause damage to hearing.
	Beware of hot parts !		Beware of electrical voltage !
	Warning ! Automatic start-up.		Do not open the cock before the air hose is attached.

1- before use

- Check that the device is not damaged.

If you notice that the mini-compressor is failed: electrical wires, mini-compressor body, air tank, the product will be out of use, it will have to be taken care by a professional repairer or discarded and recycled.

- Check that the moving parts are all operational.

- The appliance has not been built to be used intensively (commercial or craftsman uses).

2- during use

- Do not leave the appliance plugged unattended.

- Only people who are sufficiently mature and aware of the risks associated with the use are entitled to use.

- Do not place the compressor on or near direct heat sources and do not expose it to direct sunlight.

- Do not use the compressor in or near a flammable and / or explosive environment.

- Do not use the device in a corrosive, keep away from any source of spark.

- The machine must work on a flat surface.

- Do not use in a humid environment or in the rain, electrocution might occur!

- Avoid using extension cords that are too long and cause a voltage drop.

- Do not bend or block the hose during operation of the mini-compressor.

- Keep the cable away from heat, oil or sharp edges.

- the compressor is designed to work over a range of + 5 ° C to + 40 ° C. In case of low temperature, the engine may have difficulty starting. If too warm, risk of overheating.

- The appliance can only be used indoors, in a clean and dry place.
- Keep the device out of the reach of children.
- Keep children away from packing materials and supplied tips and accessories: risk of asphyxiation or ingestion.
- the device generates a magnetic field that can interfere with medical devices (pacemaker ...), do not use the device for the people concerned.
- Use protective glasses!
- Use hearing protection!

3- after use

- After use, allow the appliance to cool, there is a risk of burning.
- Immediately disconnect the power supply so that the product can not be used inadvertently or by others.
- Any cleaning operation of the appliance, disassembly, maintenance, must be done unplugged.
- The mini-compressor is not waterproof, do not immerse it and do not wash it with a lot of water. Clean with a slightly damp cloth and store in a dry place.
- Do not use cleaning products.
- The mini-compressor contains no parts which maintenance or replacement could be carried out by the user.
- Never disassemble or attempt to replace items.
- Keep the device out of the reach of children.

The manufacturer can not be held responsible in case of:

- Mishandling.
- failure to observe safety precautions.
- repair work carried out by an unauthorized third party.
- Bad use
- Use of the machine for purposes other than those described in this manual.

2-TECHNICAL SPECIFICATIONS

Rated voltage: 230V – 50Hz

Rated power: 1200W

Revolutions: 3450 T/min

Intake capacity: 180L/min

Protection rating: IP20

Tank capacity: 6L

Weight: 7.6Kg

Max pressure: 8 Bars.

Operating temp: 5°c - 40°c

Sound power level Lwa : 97 dB (A)

Sound pressure level 85 dB (A)

Type of lubrication: oil-free

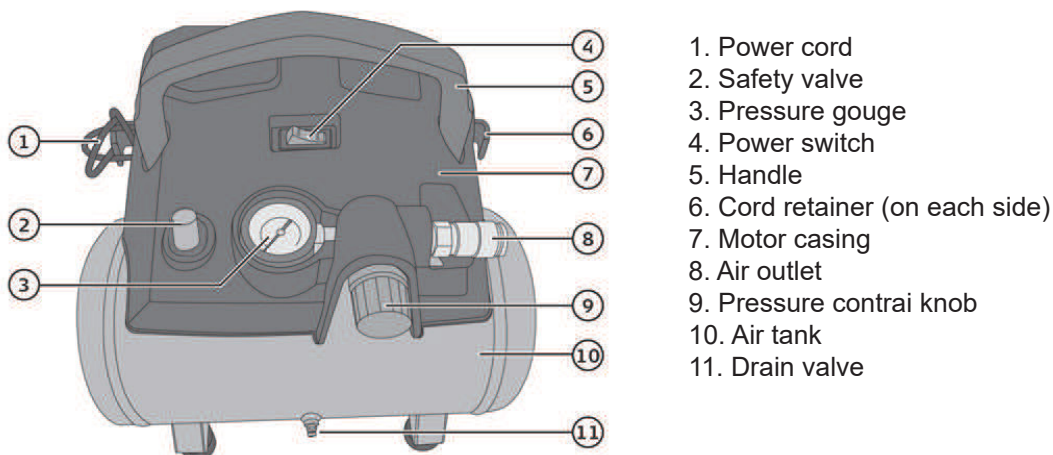

1. Power cord
2. Safety valve
3. Pressure gouge
4. Power switch
5. Handle
6. Cord retainer (on each side)
7. Motor casing
8. Air outlet
9. Pressure contrai knob
10. Air tank
11. Drain valve

3- MANUAL

Before each use, inspect the general condition of the Air Compressor.

Preparing the compressor



CAUTION! Always make sure the compressor's power switch (2) is in its OFF position and power cord is unplugged
Preparing for use

Note : Remove the plug from the socket before carrying out adjustment, servicing or maintenance.

In addition to air tools, your compressor can be connected to several accessories suitable for blowing, washing and spraying. For technical specifications and detailed instructions, please refer to the instructions provided for each accessory.

Once the accessories are connected, the compressor is ready for use.



- ▶ If not already fitted, insert and tighten a connector (4) into the air outlet. A small amount of PTFE tape may be required on the threads to prevent air leaks.
- ▶ Open the air regulator (3) fully.
- ▶ Turn the compressor on by pushing the switch (2) to the 'ON' position.
- ▶ Run the compressor for 30 minutes allowing the pressure to escape.
- ▶ Turn the regulator dial fully counter-clockwise allowing pressure to build up. Once the maximum pressure is reached, the machine stops automatically.
- ▶ Turn the compressor off, by pressing the switch (2) to the 'OFF' position and open the regulator valve allowing the air to escape.

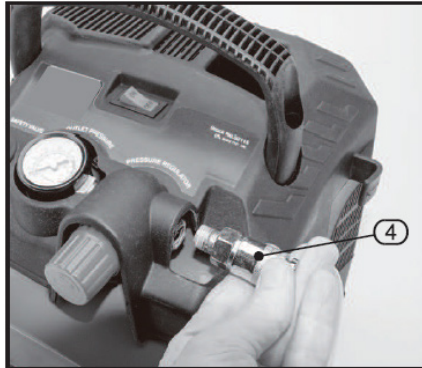

Moisture in compressed air

When humidity is high or when a compressor is in continuous use for an extended period of time, this moisture will collect in the tank. When using a point spray gun or sandblast gun, this water will be carried from the tank through the hose, and out of the gun as droplets mixed with the spray material. **IMPORTANT:** This condensation will cause water spots in a paint job, especially when spraying other than water based paints. If sandblasting, it will cause the sand to clump and clog the gun rendering it ineffective. A filter in the air line, located as near to the gun as possible, will help eliminate this moisture.

Condensate

The condensate should be drained after each use by opening the drain valve (at the bottom of the pressure tank).

To do so, slowly and carefully unscrew (no more than one turn) the Tank Drain Valve until the compressed air and condensation begins to be released from the Tanks. Allow sufficient time for all of the air and condensation to empty from the Tanks. Then, firmly re-tighten the Drain Valve.



Safety valve

The safety valve is set to the maximum allowable pressure of the pressure tank. It is not permitted to adjust the safety valve or remove its seal.

Cleaning of intake filter

- ▶ The copper filter protects against penetration of foreign bodies and dust.
- ▶ It is necessary to clean or replace this filter if the performance drops or no later than after 100 operating hours.
- ▶ Minor dust deposits can be cleaned with a brush or an air gun.
- ▶ If there is a lot of dirt, soak the filter in petrol for three minutes and clean it carefully. Then blow it dry.

Pressure switch setting

The pressure switch is factory-set.

Switch-on pressure is approx. 6 bar. Switch-off pressure is 8 bar.

Safety valve

Warning : DO NOT REMOVE OR ATTEMPT TO ADJUST THE SAFETY VALVE!

This valve (6) should be checked under pressure occasionally by rotating the valve with hand. If air leaks after the valve has been released, or valve is stuck, it MUST be replaced.

Thermal overload protector

CAUTION : THIS COMPRESSOR IS EQUIPPED WITH AN AUTOMATIC RESET THERMAL OVERLOAD PROTECTOR, WHICH WILL SHUT OFF THE MOTOR IF IT BECOMES OVERHEATED. IF THERMAL OVERLOAD PROTECTOR SHUTS MOTOR OFF

Si le protecteur contre la surcharge thermique arrête fréquemment le moteur, recherchez les causes suivantes.

- ▶ Low voltage.
- ▶ Clogged air filter.
- ▶ Lack of proper ventilation.

CAUTION : IF THE THERMAL OVERLOAD PROTECTOR IS ACTUATED, THE MOTOR MUST BE ALLOWED TO COOL DOWN BEFORE START-UP IS POSSIBLE. THE MOTOR WILL AUTOMATICALLY RESTART WITHOUT WARNING IF LEFT PLUGGED INTO ELECTRICAL OUTLET AND UNIT IS TURNED ON.

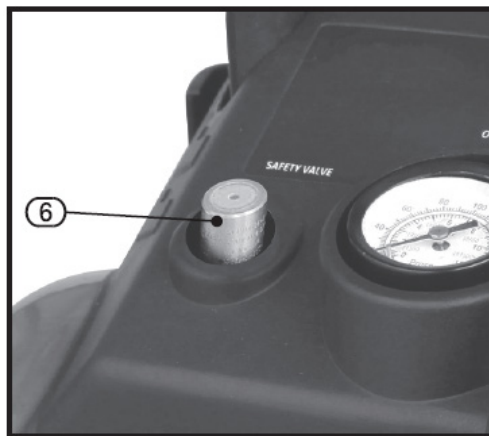

5-TROUBLESHOOTING - REPAIR - SERVICE - WARRANTY - DISPOSAL

Troubleshooting

Fault	Possible cause	Remedy
The compressor does not start.	<ul style="list-style-type: none">• No supply voltage.• Insufficient supply voltage.• Outside temperature is too low.• Motor is overheated.	<ul style="list-style-type: none">• Check the supply voltage, the power plug and the socket-outlet.• Make sure that the extension cable is not too long. Use an extension cable with large enough wires.• Never operate with an outside temperature of below +5° C.• Allow the motor to cool down. If necessary, remedy the cause of the overheating.
The compressor starts but there is no pressure.	<ul style="list-style-type: none">• The non-return valve leaks.• The seals are damaged.• The drain plug for condensation water (1) leaks.	<ul style="list-style-type: none">• Have a service center replace the non-return valve.• Check the seals and have any damaged seals replaced by a service center.• Tighten the screw by hand. Check the seal on the screw and replace if necessary.

Repair

Only an authorized repairer can mend your device otherwise the warranty will lapse and the responsibility of the manufacturer wouldn't be blamed in case of problems.

Service

After-sales service of the parts is ensured by PROakcess sarl, 5 rue de l'innovation, BE-7503 Froyennes.
sav@proakcess.com

Disposal



As this logo indicates, in accordance with the Waste Electrical and Electronic Equipment Directive (2012/19 / EU) and national laws, this product can't be disposed of with household waste. This product must be collected for the recycling.

CE CONFORMITY DECLARATION

PROAKCESS sprl as importer

5, rue de l'innovation
7503 Froyennes
Belgium

Represented by Michael Dumortier, authorized to manage the technical report.

Declare that the new machine:

Mini-compressor 230V/8 bars

Brand: PUMP'IN

Model: TANK

Item/EAN: 245/3760066272458

With serial number: AS230004L

COMPRESSOR JW811001/AC010149

Complies with:

- The directive 2006/42/EC related to machinery.
- The directive 2014/30/EU related to electromagnetic compatibility.
- The directive 2011/65/EU ROHS.
- The directive 2014/68/EU related to compressors.

And complies with the standards:

- EN 1012-1 :2010
- EN 60204-1 : 2006 +A1 : 2009
- EN 60204-1 : 2018
- EN62321-1 : 2013
- EN62321-2 : 2013
- EN62321-3 : 2013
- EN62321-4 : 2013 + A1 :2017
- EN62321-5 : 2013
- EN62321-6 : 2015
- EN62321-7 : 2015
- EN62321-8 : 2017

Signed in Froyennes, the 10th February 2023 by Michael Dumortier, GM of PROakcess srl.



Made in China

PROAKCESS srl – 5, rue de l'innovation, 7503 Froyennes, Belgique.
www.PROAKCESS.com